

دفتريچه سرويسكاران يخچال فريزر اسنوا مدل

FR-640

FR-561K*

FR-640K*

FR-641K*



Factory No.



لطفاً جهت استفاده درست و بدون خطر از یخچال و جلوگیری از صدمه دیدن آن

هنگام تعمیر، به موارد زیر دقت فرمایید

1. مواظب شک های الکتریکی باشید، جهت تعویض PCB برق یخچال را قطع کرده و حدود 3 دقیقه صبر کنید.
- دقت کنید که همیشه هنگام تعویض و یا تعمیر قطعات برقی، یخچال باید خاموش بوده و برق آن قطع باشد.
2. هنگامی که برق یخچال را به هر دلیلی قطع می کنید، به هنگام وصل مجدد برق یخچال لطفاً حدود 5 دقیقه صبر کنید.
3. حتماً از یک خروجی برق جهت استفاده از یخچال استفاده شود در غیر این صورت به هنگام نوسان برق امکان آتش سوزی وجود دارد.
4. هنگام تعویض قطعات الکتریکی حتماً از قطعات استاندارد استفاده شود.
5. برای حمل و نقل یخچال مطمئن شوید که قلاب های حمل و نقل به درستی در محل خود قرار گیرند.
6. دقت کنید که سیم برق دچار خم شدگی، له شدگی و آسیب دیدگی نشود.
7. لطفاً چک کنید که روی قطعات برقی هیچ رطوبتی وجود نداشته باشد. در صورت وجود رطوبت، قطعه مورد نظر را تعویض کرده و یا با یک جسم عایق پوشانده و دور از رطوبت نگه دارید.
- همچنین گرد و غبار و اجسام خارجی را از روی محفظه و اتصالات برقی پاک کنید.
8. جهت چک کردن عملکرد صحیح موتور یخساز به هیچ وجه به قسمت یخ ساز و یا قطعات آن دست نزنید.
9. مشتریان محترم به هیچ وجه اجازه تعمیر، مونتاژ و دیمونتاژ یخچال را ندارند و این امر ممکن است موجب آسیب و صدمه دیدن قطعات یخچال و حتی منجر به آتش سوزی شود.
10. لطفاً از نگهداری مواد قابل اشتعال مثل اتر، بنزین، الکل و یا داروهای خاص در یخچال پرهیز کنید.
11. از گذاشتن لیوان پر از آب و یا ... بر روی یخچال خودداری شود.
12. از گذاشتن شیشه پر از آب داخل یخچال جلوگیری کنید زیرا ممکن است محتوای آن یخ زده و موجب شکستن شیشه شود.

1. مشخصات کلی محصول

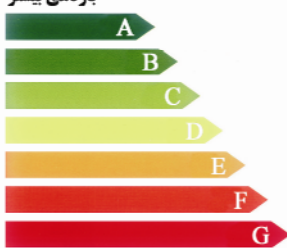
قسمت		مشخصات		
نام مدل		FR-561K*	FR-640K*	FR-641K*
حجم کلی	کل	507Li		
	فریزر	144 Li		
	یخچال	363Li		
حجم مفید	کل	477Li		
	فریزر	129Li		
	یخچال	348Li		
وزن		83 kg		
ابعاد خارجی (Width x Depth x Height)		770 mm x 762mm x 1772mm		

برچسب مصرف انرژی یخچال فریزر	انرژی
<p>بازدهی بیشتر</p>  <p>بازدهی کمتر</p>	
<p>مصرف انرژی (بر حسب کیلووات ساعت در سال) بر اساس نتایج آزمون در ۲۴ ساعت (مصرف انرژی واقعی به چگونگی و مکان استفاده از دستگاه بستگی دارد)</p>	۴۶۸
<p>حجم محفظه نگهداری مواد غذایی غیر منجمد (لیتر)</p>	۳۵۶
<p>حجم محفظه نگهداری مواد غذایی منجمد (لیتر)</p>	۱۳۶
<p>کلاس منطقه آب و هوایی</p>	گر مسیری * **
<p>نام سازنده: اسنوا مدل: یخچال فریزر دو در اطلاعات بیشتر در دفترچه راهنمای دستگاه موجود است. ۲- بر اساس استاندارد ملی ایران به شماره ۲۸۵۳</p>	<p>FR-640</p>

2. نام قسمت های مختلف

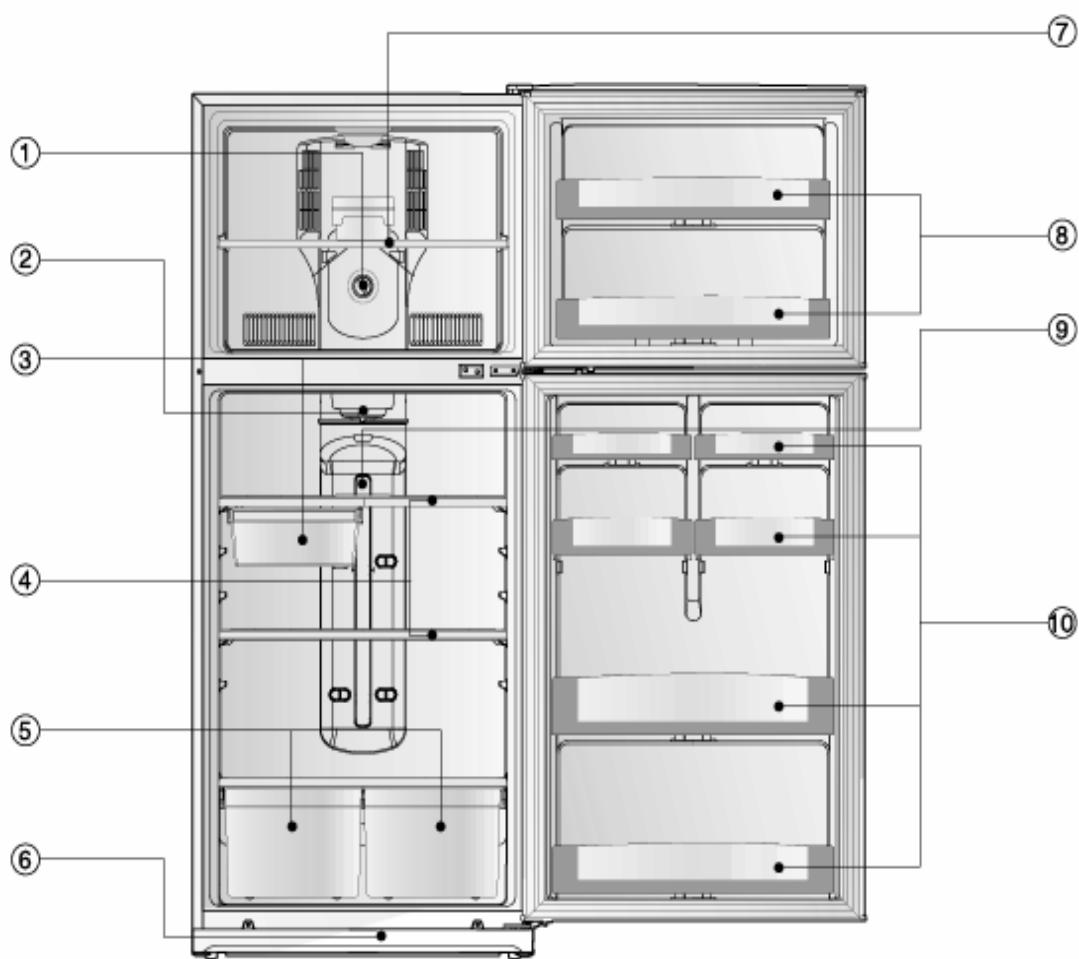

7. قفسه فریزر	1. کنترل کننده دمای فریزر
8. جعبه نگهداری مواد غذایی فریزر	2. کنترل کننده دمای محفظه غذای تازه
9. فیکسچر* قفل طبقات	3. محفظه غذای تازه
10. محفظه نگهداری مواد غذایی تازه	4. قفسه های غذا و ...
	5. محفظه سبزیجات
	6. پادری

3. سیکل گردش هوای سرد

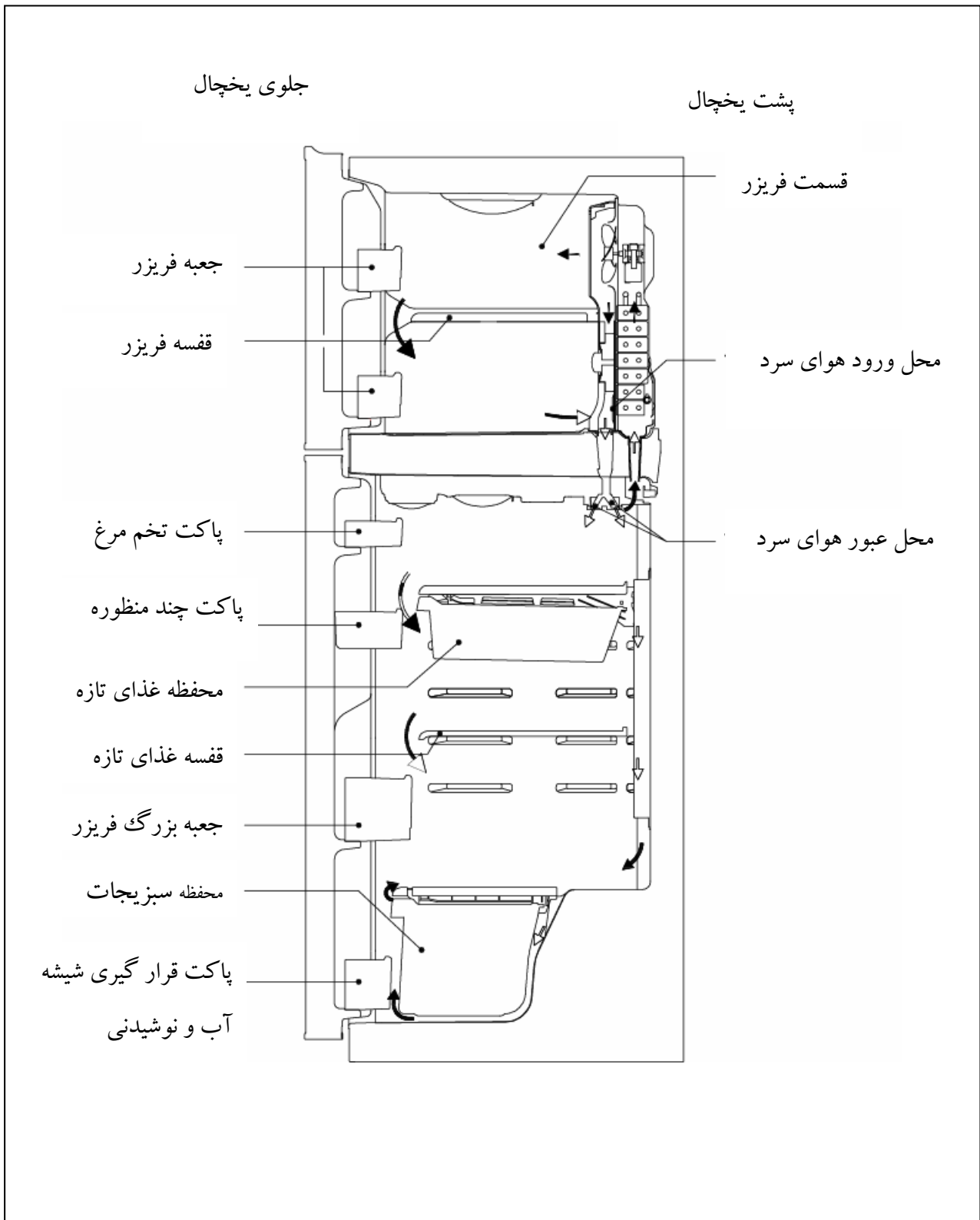

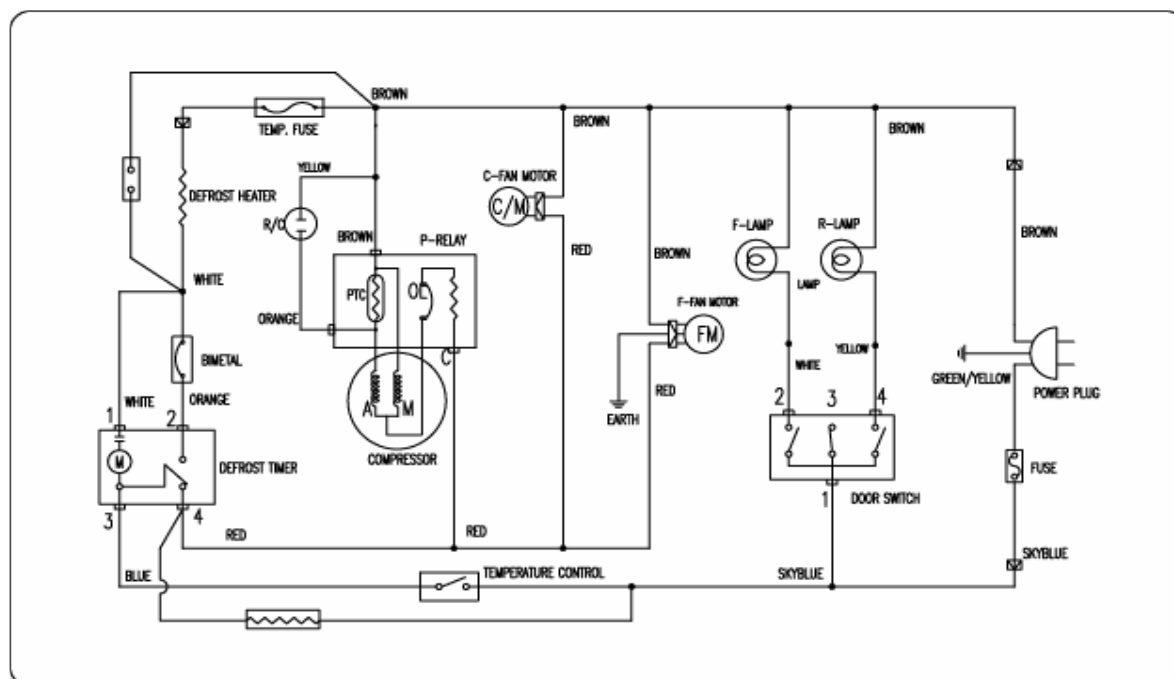

4. دیاگرام برق





5. چگونه قطعات را عوض کنیم

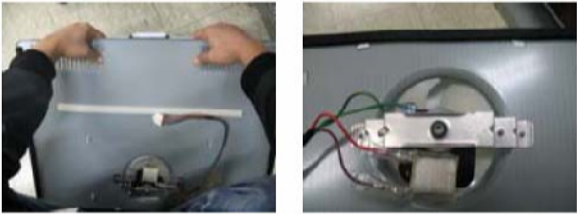

5-1. قسمت توزیع هوای فریزر

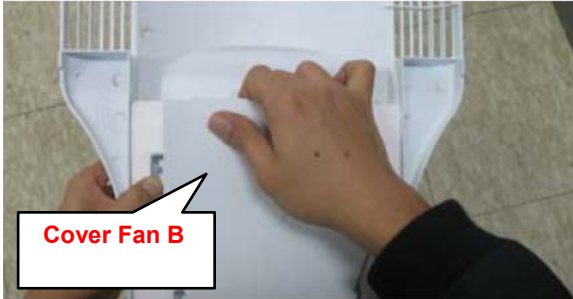
شماره	عکس ها	توضیحات
1		<ul style="list-style-type: none"> - ابتدا قفسه فریزر را بیرون بیاورید. - سپس قاب لامپ را بیرون بیاورید.
2		<ul style="list-style-type: none"> - چهار پیچ که کاور را به بدنه متصل می کند باز کنید.
3		<ul style="list-style-type: none"> - کاور را از محل خود در آورده، سپس سوکت برق موتور را خارج می کنیم.
4		<ul style="list-style-type: none"> - شروع به باز کردن کاور مجموعه فن فریزر می کنیم. - با دقت و به نحوی که به قلاب ها آسیب نرسد.



2-5. مجموعه کاور فن فریزر



شماره	عکس ها	توضیحات
1		<p>- کاور فن B را از محل خود خارج می کنیم.</p>
2		<p>- حال ولوم فن فریزر را عوض می کنیم.</p>

3-5. مجموعه موتور فریزر

شماره	عکس ها	توضیحات
1		<ul style="list-style-type: none"> - ابتدا پیچ را باز می کنیم. - بوسیله پیچ گوشتی زائده های فن را آزاد می کنیم و شروع به دمونتاز فن می کنیم. - سیم هادی را جدا کرده. - شروع به باز کردن پیچ های اتصال به زمین می کنیم.
2		<ul style="list-style-type: none"> - پیچ های نگهدارنده براکت را باز می کنیم.
3		<ul style="list-style-type: none"> - حال موتور فریزر کاملاً دمونتاز شده است.

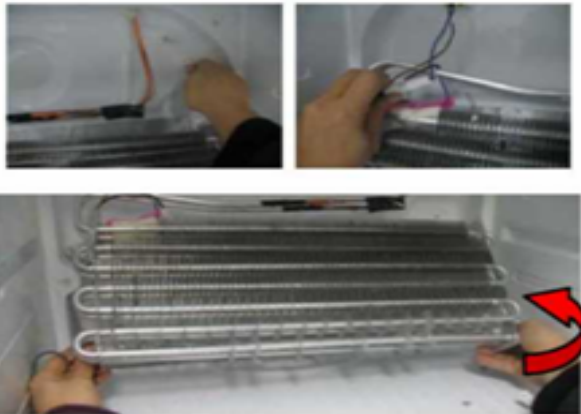
4-5. اواپراتور

شماره	عکس ها	توضیحات
1		<p>- پیچ‌های نگهدارنده اواپراتور را باز می‌کنیم.</p>
2		<p>- اواپراتور و لوله‌های آن را به سمت بیرون می‌کشیم. - مواظب باشید که لوله‌ها خم و دفرمه نشوند.</p>
3		<p>« هیتر اواپراتور »</p> <p>- ابتدا سیم هیتر اواپراتور در سمت راست را قطع کنید. - سپس سیم فیوردها را در سمت چپ قطع کنید. - حال می‌توانید هیتر اواپراتور را جدا کرده و دمونتاز کنید.</p>

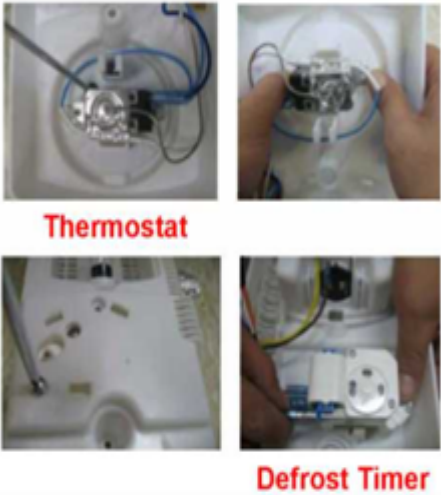
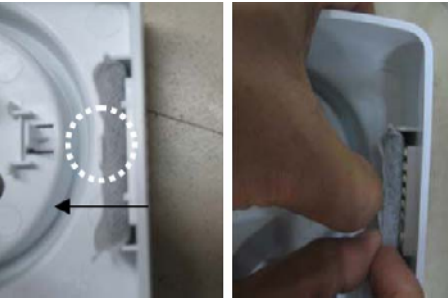
شماره	عکس ها	توضیحات
1		<ul style="list-style-type: none"> - جهت دمونتاز قفسه‌ها و کاور ابتدا زبانه آن را بوسیله فشار به داخل و کشیدن بیرون باز کنید.
2		<ul style="list-style-type: none"> - بوسیله حرکت معکوس پیچ گشتی، پنوماتیک صفحه توزیع هوا را باز کنید. - حال کاور صفحه توزیع هوا را بیرون بکشید.
3		<ul style="list-style-type: none"> - پیچ‌های روی جعبه کنترل را باز کنید. - لحیم آن را قطع و آن را جدا کنید.
4		<ul style="list-style-type: none"> - بوسیله حرکت معکوس پیچ گشتی ترموستات را باز کنید. - مواظب باشید که به ولوم آسیب نرسد. - سوکت آن را جدا کنید. - پیچ‌هایی که تایمر برفک زدا را ثابت نگه داشته باز کنید. - سوکت های آن را جدا کرده و آن را تعویض کنید.
5		<p>« بوگیر »</p> <ul style="list-style-type: none"> - محل بوگیر در کنار جعبه کنترل می باشد. - آن را به سمت بیرون کشیده و آن را تعویض می کنیم.

6-5. نصب دسته

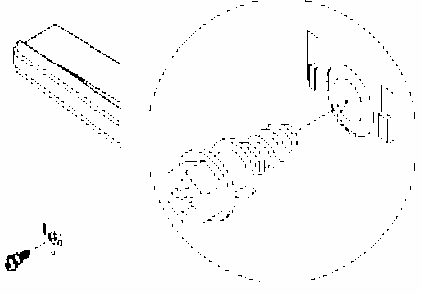
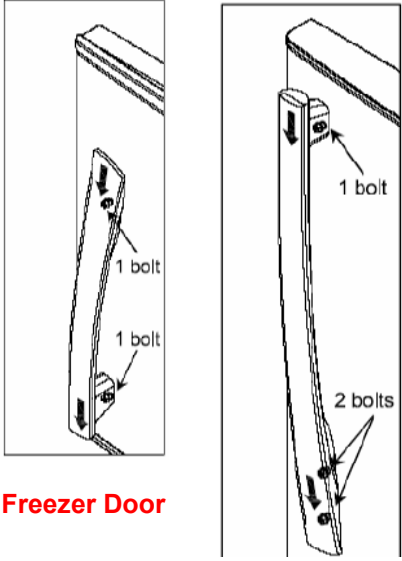
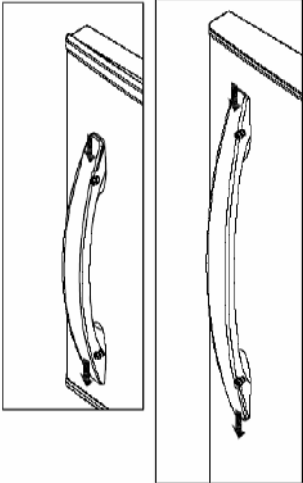
شماره	عکس ها	توضیحات
1		<p>- پیچ دسته را باز کنید.</p>
2	 <p>Freezer Door</p> <p>Refrigerator Door</p>	<p>- با احتیاط دسته را مونتاژ کرده و در جهت نشان داده شده به سمت پایین بکشید.</p>
3		

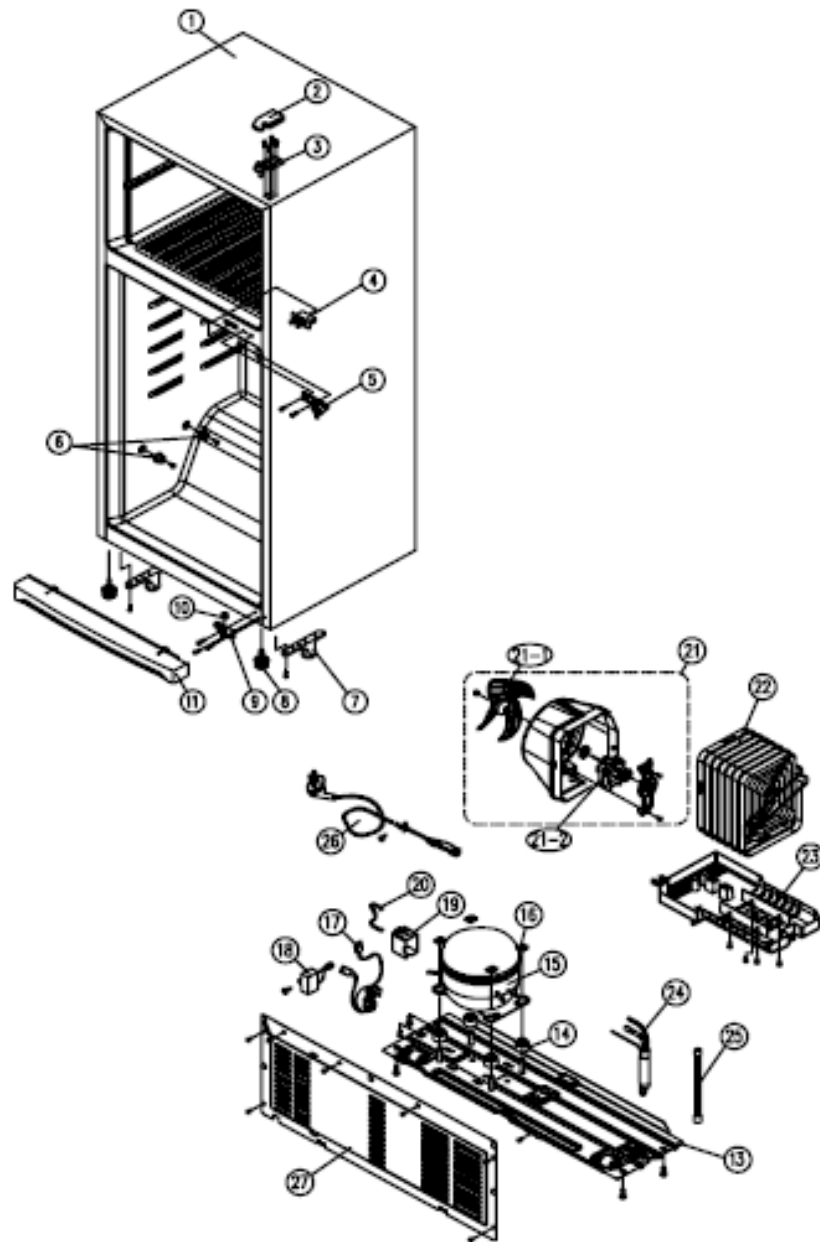

Cabinet Part

NO	PART-CODE	PART NAME	SPEC.	Q'ty	Remark
1	3000066300	ASSY CAB URT	FR-B512FH	1	
2	3001403900	COVER *T HI	PP	1	
3	3012925800	HINGE *T AS	FR-B512FH	1	
4	3018100010	SWITCH DR	2 BUTTON/4P,DSD-5	1	
5	3012925600	HINGE *M AS	FR-B512FH	1	
6	3012517500	GUIDE COVR VEGETB	PP	4	
7	3016502110	CASTER *F AS	FR-B512FH	2	
8	3012105100	FOOT ADJ AS	PP	2	
9	3012906401	HINGE *U AS	FR-B442CB	1	
10	3016007000	SPECIAL WASHER	SBHG T0.6	2	
11	3001404200	COVER CAB BRKT *F	WHITE	1	

Machine Room Part

NO	PART-CODE	PART NAME	SPEC.	Q'ty	Remark
13	3010345200	BASE COMP AS	FR-B512FH	1	
14	3010101600	ABSORBER COMP	NBR	4	
15	3956180F50	COMPRESSOR	DH80LHP5 220V 50HZ	1	DH80LHP5
	3956183D50		MK183Q-L2U 220-240V-50HZ		MK183Q-L2U
16	3016002500	SPECIAL WASHER	SK-5 T0.8	3	
17	3018130610	SWITCH P RELAY AS	FR-640K 197SHBY-52,S330	1	DH80LHP5
	3018130620		FR-640K,265RHB,330		MK183Q-L2U
18	3016401960	CAPACITOR RUN	400VAC 6UF(WIRE)	1	DH80LHP5
	3016401170		350VAC SUF(EUROPEAN)		MK183Q-L2U
19	3811400503	COVER RELAY	PP(SWS101SW) 40*54*45*T2.0	1	DH80LHP5
	3811402100		DS3-3NORYL S/S		MK183Q-L2U
20	3012610000	CLAMP BAND RELAY	SK-5 0.7T	1	DH80LHP5
21	3018410110	MOUTH BELL AS	FR-640K(AC230V/50HZ)	1	
21-1	3011834700	FAN	ABS OD3.17XD150	1	
21-2	3015918000	MOTOR C FAN	AC230/50HZ DA1-6122DETCC	1	
22	3014467200	PIPE WICON AS	FR-B512FH	1	
23	3011190900	CASE VAPORI AS	FR-B512FH	1	
24	3016808100	DRYER AS	C1220T-M OD19.05XL135	1	
25	3013202700	HOSE DRN B	PP	1	
26	3011348410	CORD POWER AS	FRM-510, 250V/16A	1	
27	3012407000	GRILLE AS	GRILL+SEAL	1	

- Some parts can be changed for improving their performance without notice.

- Above parts number doesn't describe your own colour & printing.

Date	Amendment Note

Freezer Compartment

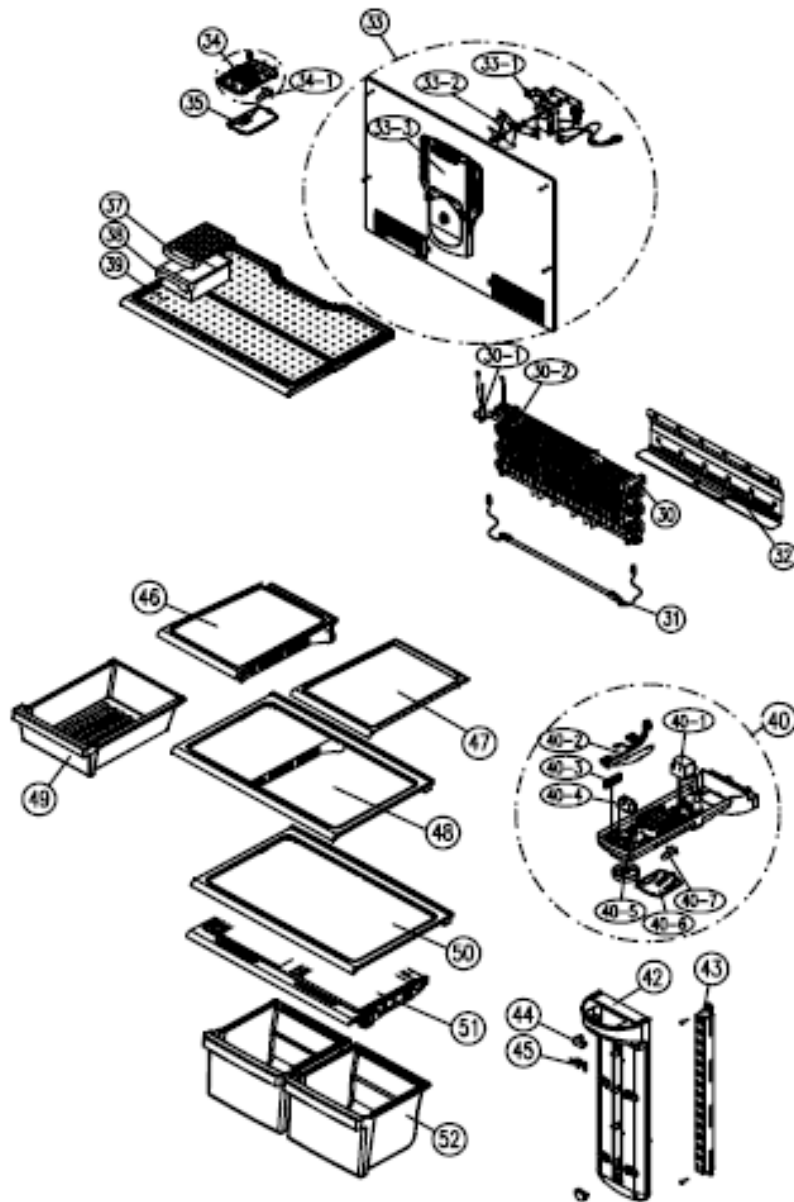

NO	PART-CODE	PART NAME	SPEC.	FR-561K* FR-640K*	FR-641K*
30	3017063400	EVA AS	.	1	1
30-1	3017202700	FUSE TEMP AS	FR-B512FH	1	1
30-2	3018130700	SWITCH BIMTL AS	PCC	1	1
31	3012821900	HEATER D AS	230V 395W	1	1
32	3012530800	GUIDE DRN	GL TD.4X550X240	1	1
33	3018923400	LOUVER F AS	FRM-510(230V/50HZ ECM)	1	1
	3018922810		FRM-510(230V/50HZ)		
33-1	3015918300	MOTOR F FAN AS	FRM-510	1	1
	3015917410		AC 230V/50HZ(FRM-510)		
33-2	3011802700	FAN AS	FAN(OD110)+CLAMP	1	1
33-3	3001410500	COVER F FAN AS	FR-B512FH	1	1
34	3010551700	BOX F LAMP AS	FR-B512FH	1	1
34-1	3013600020	LAMP AS	240V/15W (E14,CC7A)	1	1
35	3015511600	WINDOW F LAMP	PP	1	1
37	4010656012	CASE ICING	PP(J-360)	1	1
38	4017299112	CASE ICE	HC-2	1	1
39	3956183D50	SHELF F	HIPS	1	1

3018130610

Refrigerator Compartment

NO	PART-CODE	PART NAME	SPEC.	FR-561K* FR-640K*	FR-641K*
40	3010551500	BOX CONTL MULTI AS	HIPS	1	1
40-1	3018120001	SWITCH DEF TIMER	12HR	1	1
40-2	3012758600	HARNES BOX CONTL AS	FR-B512FH	1	1
40-3	3018702000	DEO ANTI AS	FR-B512FH	1	1
40-4	3018305600	THERMOSTAT	FR-B512FH, GNF-175D-02F	1	1
40-5	3013412700	KNOB R DIAL	HIPS(BLUE)+SILK PRINT	1	1
40-6	3015511500	WINDOW R LAMP	PP	1	1
40-7	3017907700	SOCKET R LAMP AS	240V, 15W	1	1
42	3001403400	COVER M/F DUCT AS	COVER+INSU AS	1	1
43	3015310800	SUPPORTER SHELF R *M	SECC(EGI)+PAINT	1	X
	3015310900	SUPPORTER M/FLOW DUCT	SECC(EGI)+PAINT	X	1
44	3011641200	DECO M/FLOW DUCT	HIPS, BLUE	2	X
45	3015204800	STOPPER SHELF SM	HIPS	1	X
46	3017844700	SHELF CHILD CASE SM AS	FR-B512FH	1	X
47	3017845000	SHELF SM *R AS	FR-B512FH	1	X
48	3017846300	SHELF CHILD CASE INJEC AS	FR-B512FM/L	X	1
49	3011190600	CASE CHILD	GPPS + SILK PRINT	1	1
50	3017846900	SHELF INJECT AS	FR-B512FH	1	1
51	3001404000	COVER V/CASE AS	FR-B512FH	1	1
52	3011190700	CASE VEGETB	GPPS + SILK PRINT	2	2

Freezer Door

NO	PART-CODE	PART NAME	SPEC.	FR-561K* FR-640K*	FR-641K*
60	3000066500	ASSY F DR TOTAL	FRM-510(WHITE EMBO)	1	x
	3000066510		FRM-510(03 SILVER)		
	3000066520		FRM-510(VCM)		
	3000067200		FRM-511(WHITE EMBO)	x	1
	3000067210		FRM-511(03 SILVER)		
	3000067220		FRM-511(VCM)		
60-1	3012320200	GASKET F DR AS	PVC, GRAY	1	1
61	3019029200	POCKET F DR	HIPS	2	2
62	3016042700	SPECIAL BOLT HNDL A	M6	2	2
63	3012644210	HANDLE F AS	FR-B512FH	1	x
64	3012644610		FR-B512FM/L	x	1

Refrigerator Door

NO	PART-CODE	PART NAME	SPEC.	FR-561K* FR-640K*	FR-641K*
65	3000066700	ASSY R DR TOTAL	FRM-510(WHITE EMBO)	1	x
	3018130610		FRM-510K(WHITE EMBO)		
	3000066720		FRM-510(03 SILVER)		
	3000066730		FRM-510K(03 SILVER)		
	3000066740		FRM-510(VCM)		
	3000066750		FRM-510K(VCM)		
	3000067400		FRM-511(WHITE EMBO)	x	1
	3000067410		FRM-511K(WHITE EMBO)		
	3000067420		FRM-511(03 SILVER)		
	3000067430		FRM-511K(03 SILVER)		
	3000067440		FRM-511(VCM)		
	3000067450		FRM-511K(VCM)		
65-1	3012320300	GASKET R DR AS	PVC, GRAY	1	1
66	3011190800	CASE EGG TRAY	GPSS	1	1
67	3019029300	POCKET EGG	HIPS	2	2
68	3019029400	POCKET UTILITY	HIPS	2	2
69	3019029600	POCKET JUMBO	HIPS	1	1
70	3019029500	POCKET BOTL	HIPS	1	1
71	3016042700	SPECIAL BOLT HNDL A	M6	3	2
72	3012644410	HANDLE R AS	FR-B512FH	1	x
73	3012644710		FR-B512FM/L	x	1
74	3012648300	HANDLE A AS	FRM-510	1	x
	3012648400	HANDLE B AS	FRM-511	x	1

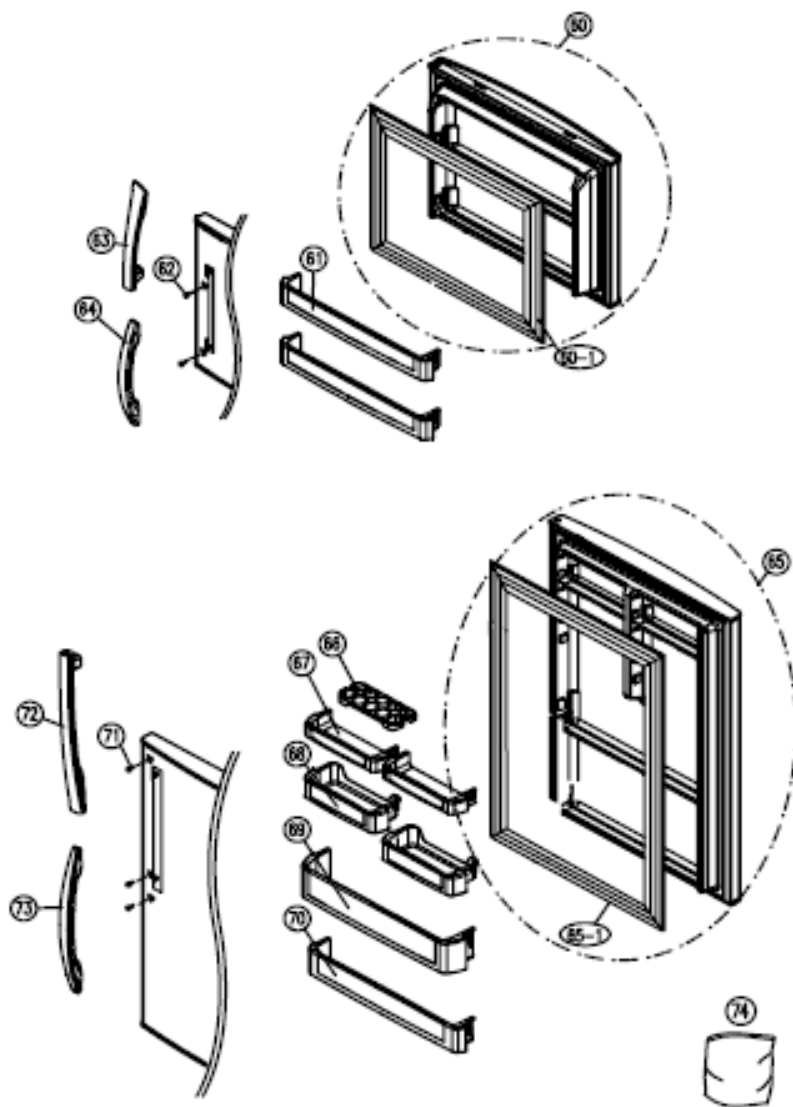

NO	PART-CODE	PART NAME	كود رقمي حابر آسا 16	SPEC.	Q'ty	Remark
1	3000066300	ASSY CAB URT LT	0000202300040039	FR-B512FH	1	
1	3000066300	ASSY CAB URT GW	0000202300040067	FR-B512FH	1	
1	3000066300	ASSY CAB URT TW	0000202300040040	FR-B512FH	1	
2	3001403900	COVER *T HI TW	0000202300100411	PP	1	
2	3001403900	COVER *T HI GW	0000202300100498	PP	1	
2	3001403900	COVER *T HI PT	0000202300100410	PP	1	
3	3012925800	HINGE *T AS	0000202300040041	FR-B512FH	1	
4	3018100010	SWITCH DR	0000202300140005	2 BUTTON/4P,DSD-5	1	
5	3012925600	HINGE *M AS	0000202300180159	FR-B512FH	1	
6	3012517500	GUIDE COVR VEGETB	0000202300100170	PP	4	
7	3016502110	CASTER *F AS	0000202300100947	FR-B512FH	2	
8	3012105100	FOOT ADJ AS	0000202300100602	PP	2	
9	3012906401	HINGE *U AS	0000202300180028	FR-B442CB	1	
10	3016007000	SPECIAL WASHER	0000202300030014	SBHG T0.6	2	
11	3001404200	COVER CAB BRKT *F	0000202300100830	WHITE	1	
13	3010345200	BASE COMP AS	0000202300100831	FR-B512FH	1	
14	3010101600	ABSORBER COMP	0000202300110001	NBR	4	
15	3956180F50	COMPRESSOR	0000202300100832	DH80LHP5 220V 50HZ	1	DH80LHP5
	3956183D50		0000202300100845	MK183Q-L2U 220-240V-50HZ		MK183Q-L2U
16	3016002500	SPECIAL WASHER	0000202300030013	SK-5 T0.8	3	
17	3018130610	SWITCH P RELAY AS	0000202300100833	FR-640K 197SHBY-52,S330	1	DH80LHP5
	3018130620		0000202300180219	FR-640K,265RHB,330		MK183Q-L2U
18	3016401960	CAPACITOR RUN	0000202300100834	400VAC 6UF(WIRE)	1	DH80LHP5
	3016401170		0000202300100778	350VAC 5UF(EUROPEAN)		MK183Q-L2U
19	3811400503	COVER RELAY	0000202300100015	PP(SW5101SW) 40*54*45*T2.0	1	DH80LHP5
	3811402100		0000202300100132	DS3-3NORYL S/S		MK183Q-L2U
20	3012610000	CLAMP BAND RELAY	0000202300040001	SK-5 0.7T	1	DH80LHP5
21	3018410110	MOUTHBELL AS	0000202300100969	FR-640K(AC230V/50HZ)	1	
21-1	3011834700	FAN	0000202300100613	ABS OD3.17XD150	1	

21-2	3015918000	MOTOR C FAN	0000202300100835	AC230/50HZ DA1-6122DETCC	1	
22	3014467200	PIPE WICON AS	0000202300100836	FR-B512FH	1	
23	3011190900	CASE VAPORI AS	0000202300100948	FR-B512FH	1	
24	3016808100	DRYER AS	0000202300180103	C1220T-M OD19.05XL135	1	
25	3013202700	HOSE DRN B	0000202300030168	PP	1	
26	3011348410	CORD POWER AS	0000202300140051	FRM-510, 250V/16A	1	
27	3012407000	GRILLE AS	0000202300100949	GRILL+SEAL	1	
30	3017063400	EVA AS	0000202300100839	.	1	1
30-1	3017202700	FUSE TEMP AS	0000202300100840	FR-B512FH	1	1
30-2	3018130700	SWITCH BIMTL AS	0000202300100950	PCC	1	1
31	3012821900	HEATER D AS	0000202300100951	230V 395W	1	1
32	3012530800	GUIDE DRN	0000202300100841	GL T0.4X550X240	1	1
33	3018923400	LOUVER F AS	0000202300100842	FRM-510(230V/50HZ ECM)	1	1
33-1	3015918300	MOTOR F FAN AS	0000202300100843	FRM-510	1	1
33-2	3011802700	FAN AS	0000202300180017	FAN(OD110)+CLAMP	1	1
33-3	3001410500	COVER F FAN AS	0000202300100844	FR-B512FH	1	1
34	3010551700	BOX F LAMP AS	0000202300100408	FR-B512FH	1	
34-1	3013600020	LAMP AS	0000202300140044	240V/15W (E14,CC7A)	1	1
35	3015511600	WINDOW F LAMP	0000202300100409	PP	1	1
37	4010G56012	CASE ICING	0000202300100090	PP(J-360)	1	1
38	4017Z99112	CASE ICE	0000202300100089	HC-2	1	1
39	3956183D50	SHELF F	0000202300100845	HIPS	1	1
40	3010551500	BOX CONTL MULTI AS	0000202300100952	HIPS	1	1
40-1	3018120001	SWITCH DEF TIMER	0000202300100954	12HR	1	1
40-2	3012758600	HARNESS BOX CONTL AS	0000202300100953	FR-B512FH	1	1
40-3	3018702000	DEO ANTI AS	0000202300100846	FR-B512FH	1	1
40-4	3018305600	THERMOSTAT	0000202300100847	FR-B512FH, GNF-175D-02F	1	1
40-5	3013412700	KNOB R DIAL	0000202300100970	HIPS(BLUE)+SILK PRINT	1	1
40-6	3015511500	WINDOW R LAMP	0000202300100848	PP	1	1
40-7	3017907700	SOCKET R LAMP AS	0000202300100849	240V, 15W	1	1
42	3001403400	COVER M/F DUCT AS	0000202300100850	COVER+INSU AS	1	1

43	3015310800	SUPPORTER SHELF R *M	0000202300100403	SECC(EGI)+PAINT	1	x
44	3011641200	DECO M/FLOW DUCT	0000202300100404	HIPS, BLUE	2	x
45	3015204800	STOPPER SHELF SM	0000202300100303	HIPS	1	x
46	3017844700	SHELF CHILD CASE SM AS	0000202300100851	FR-B512FH	1	x
47	3017845000	SHELF SM *R AS	0000202300100421	FR-B512FH	1	x
48	3017846300	SHELF CHILD CASE INJEC AS	0000202300100955	FR-B512FM/L	x	1
49	3011190600	CASE CHILD	0000202300100070	GPPS + SILK PRINT	1	1
50	3017846900	SHELF INJECT AS	0000202300100852	FR-B512FH	1	1
51	3001404000	COVER V/CASE AS	0000202300100853	FR-B512FH	1	1
52	3011190700	CASE VEGETB	0000202300100422	GPPS + SILK PRINT	2	2
60		ASSY F DR TOTAL TW	0000202300030120	FRM-510(WHITE EMBO)		
60		ASSY F DR TOTAL LT	0000202300030119	FRM-511(WHITE EMBO)		
60		ASSY F DR TOTAL GW	0000202300030162	FRM-511(03 SILVER)	x	1
60-1	3012320200	GASKET F DR AS	0000202300100854	PVC, GRAY	1	1
61	3019029200	POCKET F DR	0000202300100414	HIPS	2	2
62	3016042700	SPECIAL BOLT HNDL A	0000202300100855	M6	2	2
63	3012644210	HANDLE F AS TW	0000202300100412	FR-B512FH	1	x
63	3012644210	HANDLE F AS PT	0000202300100413	FR-B512FH	1	x
63	3012644210	HANDLE F AS GW	0000202300100499	FR-B512FH	1	x
65		ASSY R DR TOTAL TW	0000202300030118	FRM-510K(VCM)		
65		ASSY R DR TOTAL PT	0000202300030117	FRM-511(WHITE EMBO)		
65		ASSY R DR TOTAL GW	0000202300030162	FRM-511K(WHITE EMBO)		
65-1	3012320300	GASKET R DR AS	0000202300100857	PVC, GRAY	1	1
66	3011190800	CASE EGG TRAY	0000202300100405	GPPS	1	1
67	3019029300	POCKET EGG	0000202300100415	HIPS	2	2
68	3019029400	POCKET UTILITY	0000202300100416	HIPS	2	2
69	3019029600	POCKET JUMBO	0000202300100417	HIPS	1	1
70	3019029500	POCKET BOTL	0000202300100418	HIPS	1	1
71	3016042700	SPECIAL BOLT HNDL A	0000202300100855	M6	3	2
72	3012644410	HANDLE R AS	0000202300100858	FR-B512FH	1	x
74	3012648300	HANDLE A AS	0000202300100412	FRM-510	1	x
	3012648400	HANDLE B AS	0000202300100859	FRM-511	x	1

